

Silver Star

## APARI SPOT X3



**Flicker-Free**

dim4  
TECHNOLOGY

### ▶ 製品の特徴

この度は、Silver Star 社製照明機器 "APARI SPOT X3" をお買い上げ頂き、誠にありがとうございます。

本製品の性能を十分に発揮させ、未永くお使い頂くために、ご使用になる前にこの取扱説明書を必ずお読み頂き、大切に保管して下さい。

APARI SPOT X3 はコンパクトで汎用性のあるユニークなアクセントライトです。前モデル APARI SPOT X2 より光源が OSRAM 社 15W LED に変更。明るさは 30% 以上アップしました。カラーミックスも X2 と比べてより改善されています。ブライダルや店舗照明、ステージでのアクセントライト等、様々なシーンでご活用頂けます。※ダクトレール加工等もお受けいたします。

# 安全上のご注意

ご使用の前に、かならずよくお読みください。

ここに記載の注意事項は、製品を安全に正しくご使用いただくためのもので、お客様や他の方々への危害や財産への損害を未然にふせぐためのものです。かならず遵守してください。

この取扱説明書は、使用者がいつでも見ることが出来る場所に保管してください。



## 警告

「死亡する可能性または重傷を負う可能性が想定される」内容について記載しています。

### 電源 / 電源ケーブル



電源は必ず交流 100V を使用する。  
発電機やステップアップトランスなどは不安定なものがあります。火災や感電のおそれがありますので、使用には充分にご注意ください。



異なる電圧機器を混在しない。  
電圧・仕様の異なる機器を混在しないでください。



付属の電源ケーブルは、本機専用です。  
付属以外の電源ケーブルは、故障・火災・発熱などの原因となります。  
また日本国外で使用する場合は、お買い上げの販売店または発売元にご相談ください。



電源ケーブルをストーブなどの熱器具に近づけたり、無理に曲げたり傷つけたりしない。ケーブルの上に重いものを載せない。  
電源ケーブルが破損し、感電や火災の原因になります。

### 設置



この機器を開けたり、内部部品を分解・改造したりしない。  
感電や火災、けが、やけど、または故障の原因となります。  
異常を感じた場合は、お買い上げの販売店または発売元にご相談ください。



この機器の冷却口をふさがないように設置する  
ファンなどによる冷却をさまたげないように注意してください。また、高温を発生する場合がありますので、可燃物等からはなして設置してください。

### 水に注意



この機器の上に、液体のはいたものを置かない。また、浴室や雨天・霧の屋外などの湿気の多い場所で使用しない。  
本機は屋内専用です。感電や火災の原因となります。



濡れた手で電源プラグを抜き差ししない。  
感電のおそれがあります。

### レーザー



レーザーを使用する場合は  
レーザー光を直接見ない。  
失明等の原因となる場合があります。

### 異常に気付いたら



電源ケーブルやプラグが傷んだ場合、または使用中に音が出なくなったり異臭や煙が発生した場合は、すぐに電源スイッチを切り、電源プラグをコンセントから抜く。  
感電や火災、または故障の原因となります。異常を感じた場合は、お買い上げの販売店または発売元にご相談ください。



この機器を破損した場合は、すぐに電源スイッチを切り、電源プラグをコンセントから抜く。  
感電や火災、または故障の原因となります。異常を感じた場合は、お買い上げの販売店または発売元にご相談ください。



## 注意

「傷害を負う可能性または物的損害が発生する可能性が想定される」内容について記載しています。

### 電源 / 電源ケーブル



長期間使用しないときや落雷のおそれがあるときは、かならずコンセントから電源プラグを抜く。  
感電や火災、故障の原因になることがあります。



電源プラグを抜くときは、電源ケーブルを持たずに、かならず電源プラグを持って引き抜く。  
電源ケーブルが破損して、感電や火災の原因になります。

### 設置



この機器を移動するときは、かならず電源ケーブルなどをすべて外した上で行う。  
ケーブルを傷めたり、機器の破損や傷害の原因となります。



この機器を電源コンセントの近くに設置する。  
電源プラグに容易に手の届く位置に設置し、異常を感じた場合はすぐに電源スイッチを切り、電源プラグをコンセントから抜いてください。また、電源スイッチを切った状態でも微電流が流れています。長時間使用しない場合は、かならず電源プラグをコンセントから抜いてください。



直射日光のあたる場所、日中の車内やストーブの近くなど、極端に湿度が高くなるところ、逆に湿度が極端に低いところ、また、ほこりや振動の多い場所では使用しない。  
機器が変形したり、内部の部品が故障する原因となります。



不安定な場所に置かない。  
この機器が点灯して故障したり、傷害につながる場合があります。



スモークマシンなど湿気の多い場所での頻繁な使用は避ける。  
反射ミラーの劣化など、故障の原因になります。

## 使用時の注意



テレビやラジオ、ステレオ、携帯電話など他の電気製品の近くで使用しない。  
この機器やテレビ、ラジオ等にノイズが発生する場合があります。



この機器のパネルのすきまに手や指を入れない。  
けがや傷害につながるおそれがあります。



この機器のパネルのすきまから金属や紙片などの異物を入れない。  
感電やショート、火災や故障の原因となることがあります。  
異物が入った場合は、直ちに電源スイッチを切り、電源プラグをコンセントから抜いた上で、お買い上げの販売店または発売元にご相談ください。



この機器の上に乗ったり重いものを載せたりしない。ボタンやスイッチ、入出力端子などに無理な力を加えない。  
機器の破損や傷害の原因となります。

※不適切な使用や改造による故障の場合の保証はいたしかねます。

※使用後はかならず電源スイッチを切りましょう。

※電源オン時には、本体パネルや筐体の温度がやや上昇しますが、異常ではありません。気温が高い場合には温度も高くなる場合がありますので、ご注意ください。

※この取扱説明書の写真・イラストは、実際の製品と一部ことなる場合があります。

※この取扱説明書記載の会社名および製品名は、各社の登録商標および商標です。

※仕様および外観は改良のため予告無く変更することがあります。

## 端子一覧

正しい端子・ケーブルをご使用ください。

端子名	極性	タイプ
INPUT, OUTPUT	ピン1: グラウンド (GND) ピン2: コールド (-) ピン3: ホット (+)	XLR

### XLR/キヤノンコネクターのDMX用接続

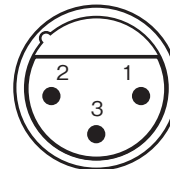

Input (メス)

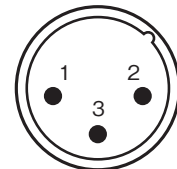

Output (オス)

1 = ground/shield  
2 = cold (-)  
3 = hot (+)

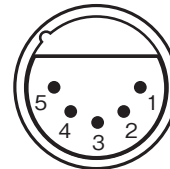

Input (メス)

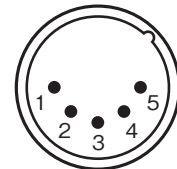

Output (オス)

1 = ground/shield  
2 = cold (-)  
3 = hot (+)  
4 = N/C  
5 = N/C

### DMX終端抵抗/ターミネーター

2番ピンと3番ピンの間に、  
110Ωの抵抗を接続します。

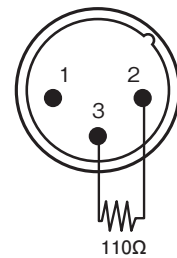

110Ω

## ディスプレイ操作

### 基本操作

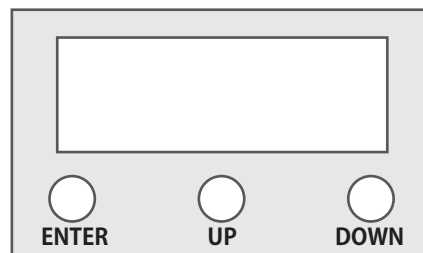

【ENTER】メニューに表示されているファンクションや数値を決定します / またはメニューに戻ります

【DOWN】メニューリストを下に移動します。また、設定数値を下げるすることができます。

【UP】メニューリストを上移動します。また、設定数値を上げるすることができます。



# MENU チャート

STA →	RED →	000-255			
	GRN →	000-255			
	BLU →	000-255			
	YTE →	000-255			
	STR →	0-20			
	OUT				
AUT →	A.01				
	A.02				
	...				
	A.10				
RUN →	512				
	SLA				
ADD →	001-512				
PER →	TOR				
	A1				
	A1.D				
	A.2				
	A2.D				
	A2.S				
	HSU				
SET →	UPL →	. . . . END			
	RST →	YES			
	COL →	UC			
		OFF			
		RGB			
	DIN →	4			
		3			
		2			
		1			
	DRR →	SAU			
		BLA			
	OUT				
	LOC →	ON			
		OFF			
	CAL →	YTE →	Y.01 →	RED →	000-255
			Y.02	GRN →	000-255
			...	BLU →	000-255
			...	YTE →	000-255
			...	OUT	
			Y.11		
OUT					
RGB →		RED →	000-255		
		GRN →	000-255		
		BLU →	000-255		
		YTE →	000-255		
OUT					

## メニュー

### スタティックカラーの編集

DMX コントロール無しで任意の色を設定することが可能です。RGBW 及びストロボの値を入力できます。

```
[STAT] > [RED] > [0-255]
          [GREEN] > [0-255]
          [BLUE] > [0-255]
          [WHITE] > [0-255]
          [STROBE] > [0-20]
```

### オートプログラム

ファンクションメニュー [AUTO] > [ENTER] > お好みのプログラム AT01 ~ AT10、PR01 ~ PR10 より選択が可能。

※ AT01-AT10 のプログラムは編集できませんが PR01-PR10 のプログラムは EDIT モードよりお好みのプログラムに編集が可能です。

```
[AUTO]> [AUTO 01]
        [AUTO 02]
        [AUTO 03]
        [AUTO 04]
        ...
        [AUTO 10]
```

### ランモード

ファンクションメニュー [RUN] > ENTER を押し、DMX と SLAVE より選択します。

DMX > DMX コントロール時は必ず DMX を選択下さい。

SLAV > マスタースレーブ接続時、スレーブ設定の場合に選択してください。

```
[RUN] > [DMX]
        [SLAV]
```

### DMX アドレス

ファンクションメニュー > [ADD] > ENTER を押します。001-512 まで設定可能です。

```
[ADD] > [(001-512)]
```

### パーソナリティ

ファンクションメニュー > [PERS] より選択が可能です。

```
[PERS] > [Tour]
          [Arc.1]
          [Ar1.d]
          [ARC.2]
          [AR2.D]
          [AR2.S]
          [HSV]
```

### スペシャルセッティング

- **[UPLD]** カスタムプログラムをマスターユニットからスレーブユニットに送ることができます
- パスワードはメインパスワードと同じです
- アップロード中はディスプレイは黄色になります
- エラーが発生した場合はディスプレイは赤色になります
- アップロードが完了したらディスプレイは緑色になります
- **[REST]** 工場出荷時の状態にリセットします
- **[COLOR]** キャリブレーションの設定を行います
- **[RGBW]** を選択し (RGB=255,255,255) の場合キャリブレーション情報は CAL2 に表示されます。 **[COLOR]** の設定が **[OFF]** の場合 (RGB=255,255,255) となり RGB の出力は常に最大になります。
- **[UC]** が選択されている場合、RGB 出力はスタンダードユニバーサルカラーになります。
- **[DERR]** は **[SAVE]** 時の DMX エラーを示します
- **[BLACK]** DMX シグナルエラー時にブラックアウトするよう設定することができます。

### パスワードの有効化

```
[MENU] → [LOC] → [ON]
                        [OFF]
```

[LOC] モードを選択し [ON] [OFF] いずれかを選択します

[ON] を選択して 30 秒経つとパスワードが要求されるようになります。

工場出荷時のパスワードは [UP] [DOWN] [UP] [DOWN] [ENTER] の順に押ししてください。

### バランスパラメーターとメニューディスプレイ

[ENTER] を押し、パスワードを入力し [ENTER] 押します

パスワード：〈UP+DOWN+UP+DOWN〉

[CAL] では WHITE を異なる色温度に変更することができます。11 のプリプログラム WHITE の編集をすることができます **[RED]** **[GREEN]** **[BLUE]** **[WHITE]**

[CAL] RGB パラメーターを調整して様々な WHITE を作成することができます

新しい設定を開始するには、DMX コントローラーで RGB を 255,255,255 にし、[CAL] から RGB の値を微調整します。



## DMX チャンネル

スタンダードな DMX512 信号を使用します。IP65 相当のケーブルをご使用下さい。

【TOUR】モード

チャンネル	DMX 値	機能
1	000-255	ディマー
2	000-255	RED ディマー
3	000-255	GREEN ディマー
4	000-255	BLUE ディマー
5	000-255	WHITE ディマー
6. カラーマクロ	000-010	ファンクションなし
	011-030	RED 100% / GREEN UP / BLUE 0%
	031-050	RED DOWN / GREEN 100% / BLUE 0%
	051-070	RED 0% / GREEN 100% / BLUE UP
	071-090	RED 0% / GREEN DOWN / BLUE 100%
	091-110	RED UP / GREEN 0% / BLUE 100%
	111-130	RED 100% / GREEN 0% / BLUE DOWN
	131-150	RED 100% / GREEN UP / BLUE UP
	151-170	RED DOWN / GREEN DOWN / BLUE 100%
	171-200	RED 100% / GREEN 100% / BLUE 100% WHITE 100%
	201-205	WHITE1:3200K
	206-210	WHITE2:3400K
	211-215	WHITE3:4200K
	216-220	WHITE4:4900K
	221-225	WHITE5:5600K
	226-230	WHITE6:5900K
	231-235	WHITE7:6500K
236-240	WHITE8:7200K	
241-245	WHITE9:8000K	
246-250	WHITE10:8500K	
251-255	WHITE11:10000K	
7. ストロボ	000-010	機能なし
	011-255	ストロボ 遅い→速い
8. オート	000-040	機能なし
	041-050	オート 1
	051-060	オート 2
	061-070	オート 3
	071-080	オート 4
	081-090	オート 5
	091-100	オート 6
	101-110	オート 7
	111-120	オート 8
	121-130	オート 9
	131-255	オート 10
9.	000-255	(CH8) オートモードのスピードを変更します

**Arc.1**

チャンネル	DMX 値	機能
1	000-255	RED
2	000-255	GREEN
3	000-255	BLUE

**Arc.2**

チャンネル	DMX 値	機能
1	000-255	RED
2	000-255	GREEN
3	000-255	BLUE
4	000-255	WHITE

**Ar2.S**

チャンネル	DMX 値	機能
1	000-255	マスターディマー
2	000-255	RED
3	000-255	GREEN
4	000-255	BLUE
5	000-255	WHITE
6	000-255	ストロボ

**Ar1.d**

チャンネル	DMX 値	機能
1	000-255	マスターディマー
2	000-255	RED
3	000-255	GREEN
4	000-255	BLUE

**Ar2.d**

チャンネル	DMX 値	機能
1	000-255	マスターディマー
2	000-255	RED
3	000-255	GREEN
4	000-255	BLUE
5	000-255	WHITE

**HSV**

チャンネル	DMX 値	機能
1	000-255	HUE (0-100%)
2	000-255	サチュレーション (0-100%)
3	000-255	VALUE 値 (0-100%)

## ▶ スペック

- 電源入力: AC100-240V 50/60Hz
- 消費電力: 最大 18W
- ルーメン: 269lm ピークインテンシティ: 4729cd
- LED 素子数: 1 個 (OSRAM 社製 4 in 1 LED 15W)
- ドライブカレント: 500/700mA
- カラーレンジ: 1670 万色
- 端子: DMX in/out 3XLR F/M 電源 IN/OUT
- 寸法: 212x124x80mm
- 重量: 1kg
- DMXch(9ch/3ch/4ch/4ch/5ch/6ch/3ch)7 種類
- ビームアングル: 12° フィールドアングル: 20°
- ファンレス構造によりメンテナンスが容易
- ディマー: 0-100% ストロボ: 0-20Hz
- 最大動作温度: 45°C
- ハウジング: アルミダイキャスト ブラックカラー
- フリッカーフリー

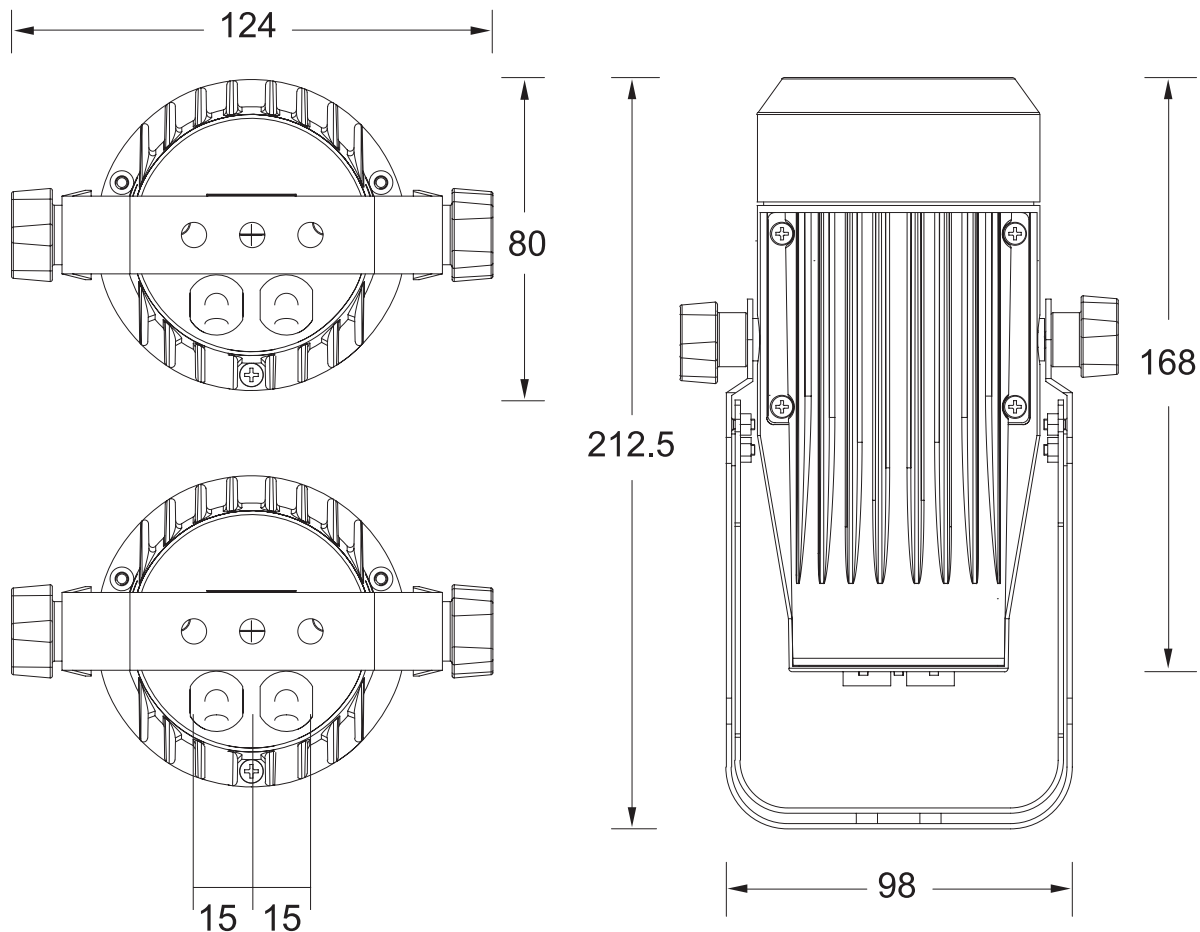
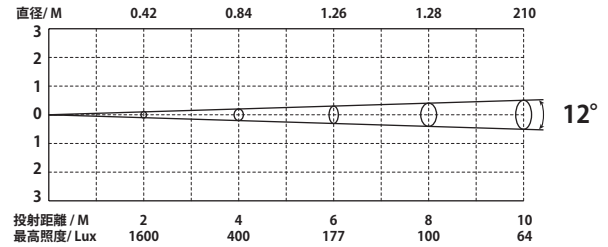

この取扱説明書は、IDE コーポレーション有限公司が制作しています。  
発売元: IDE コーポレーション有限公司 〒530-0015 大阪市北区中崎西 1-1-24