

EK ARK

## ChromaLine L12

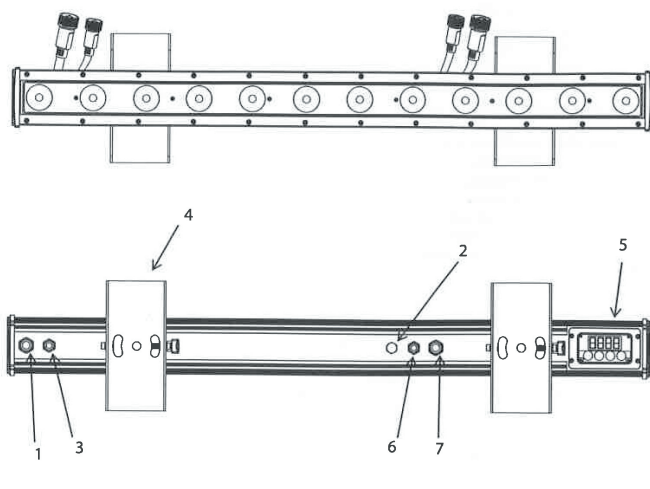

### 製品の特徴

この度はEK ARK 製LED照明機器「Chroma Line L12」をお買い上げ頂き、誠にありがとうございます。  
本製品の性能を十分に発揮させ、未永くお使い頂くために、ご使用になる前にこの取扱説明書を必ずお読み頂き、大切に保管して下さい。

EK ARK 「Chroma Line L12」は、8W RGBW 4-in-1 LED を12ユニット搭載したIP65のLEDウォッシュライトです。IP65規格に基づいた仕様により、屋内・屋外問わずご使用頂けます。4種の調光カーブを選択でき、状況によってフレキシブルに対応ができます。



### 各部名称

|   |              |
|---|--------------|
| ① | POWER IN     |
| ② | 拡張バルブ        |
| ③ | DMX 入力       |
| ④ | マウンティングブラケット |
| ⑤ | コントロールパネル    |
| ⑥ | DMX 出力       |
| ⑦ | POWER OUT    |

# 安全上のご注意

ご使用の前に、かならずよくお読みください。

ここに記載の注意事項は、製品を安全に正しくご使用いただくためのもので、お客様や他の方々への危害や財産への損害を未然にふせぐためのものです。かならず遵守してください。  
この取扱説明書は、使用者がいつでも見ることが出来る場所に保管してください。

警告
「死亡する可能性または重傷を負う可能性が想定される」内容について記載しています。

## 電源 / 電源ケーブル

- 電源は必ず交流 100V を使用する。**  
発電機やステップアップトランスなどは不安定なものがあります。火災や感電のおそれがありますので、使用には充分にご注意ください。
- 異なる電圧機器を混在しない。**  
電圧・仕様の異なる機器を混在しないでください。
- 付属の電源ケーブルは、本機専用です。**  
付属以外の電源ケーブルは、故障・火災・発熱などの原因となります。  
また日本国外で使用する場合は、お買い上げの販売店または発売元にご相談ください。
- 電源ケーブルをストーブなどの熱器具に近づけたり、無理に曲げたり傷つけたりしない。**  
ケーブルの上に重いものを載せない。  
電源ケーブルが破損し、感電や火災の原因になります。

## 設置

- この機器を開けたり、内部部品を分解・改造したりしない。**  
感電や火災、けが、やけど、または故障の原因となります。  
異常を感じた場合は、お買い上げの販売店または発売元にご相談ください。
- この機器の冷却口をふさがないように設置する**  
ファンなどによる冷却をさまたげないように注意してください。  
また、高温を発生する場合がありますので、可燃物等からはなして設置してください。

## 水に注意

- この機器の上に、液体のはいたものを置かない。**
- 濡れた手で電源プラグを抜き差ししない。**  
感電のおそれがあります。

## 異常に気付いたら

- 電源ケーブルやプラグが傷んだ場合、または使用中に音が出なくなったり異臭や煙が発生した場合は、すぐに電源スイッチを切り、電源プラグをコンセントから抜く。**  
感電や火災、または故障の原因となります。異常を感じた場合は、お買い上げの販売店または発売元にご相談ください。
- この機器を破損した場合は、すぐに電源スイッチを切り、電源プラグをコンセントから抜く。**  
感電や火災、または故障の原因となります。異常を感じた場合は、お買い上げの販売店または発売元にご相談ください。

注意
「傷害を負う可能性または物的損害が発生する可能性が想定される」内容について記載しています。

## 電源 / 電源ケーブル

- 長期間使用しないときや落雷のおそれがあるときは、かならずコンセントから電源プラグを抜く。**  
感電や火災、故障の原因になることがあります。
- 電源プラグを抜くときは、電源ケーブルを持たずに、かならず電源プラグを持って引き抜く。**  
電源ケーブルが破損して、感電や火災の原因になることがあります。

## 設置

- この機器を移動するときは、かならず電源ケーブルなどをすべて外した上で行う。**  
ケーブルを傷めたり、機器の破損や傷害の原因となります。

- この機器を電源コンセントの近くに設置する。**  
電源プラグに容易に手の届く位置に設置し、異常を感じた場合はすぐに電源スイッチを切り、電源プラグをコンセントから抜いてください。  
また、電源スイッチを切った状態でも微電流が流れています。長時間使用しない場合は、かならず電源プラグをコンセントから抜いてください。
- 直射日光のあたる場所、日中の車内やストーブの近くなど、極端に湿度が高くなるところ、逆に湿度が極端に低いところ、また、ほこりや振動の多い場所では使用しない。**  
機器が変形したり、内部の部品が故障する原因となります。
- 不安定な場所に置かない。**  
この機器が点灯して故障したり、傷害につながる場合があります。
- スモークマシンなど湿気が多い場所での頻繁な使用は避ける。**

## 使用時の注意



テレビやラジオ、ステレオ、携帯電話など他の電気製品の近くで使用しない。  
この機器やテレビ、ラジオ等にノイズが発生する場合があります。



この機器のパネルのすきまに手や指を入れない。  
けがや傷害につながるおそれがあります。



この機器のパネルのすきまから金属や紙片などの異物を入れない。  
感電やショート、火災や故障の原因となることがあります。  
異物が入った場合は、直ちに電源スイッチを切り、電源プラグをコンセントから抜いた上で、お買い上げの販売店または発売元にご相談ください。



この機器の上に乗ったり重いものを載せたりしない。ボタンやスイッチ、入出力端子などに無理な力を加えない。  
機器の破損や傷害の原因となります。

- ※不適切な使用や改造による故障の場合の保証はいたしかねます。
- ※使用後はかならず電源スイッチを切りましょう。
- ※電源オン時には、本体パネルや筐体の温度がやや上昇しますが、異常ではありません。気温が高い場合には温度も高くなる場合がありますので、ご注意ください。
- ※この取扱説明書の写真・イラストは、実際の製品と一部ことなる場合があります。
- ※この取扱説明書記載の会社名および製品名は、各社の登録商標および商標です。
- ※仕様および外観は改良のため予告無く変更することがあります。

## 端子一覧

正しい端子・ケーブルをご使用ください。

| 端子名           | 極性  | タイプ |
|---------------|---|-----|
| INPUT, OUTPUT | ピン1: グラウンド (GND)<br>ピン2: コールド (-)<br>ピン3: ホット (+) | XLR |

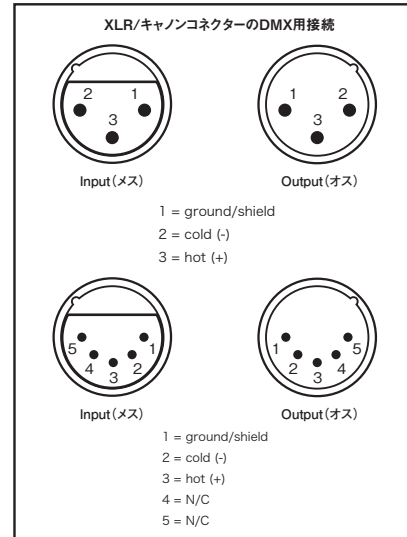

## パワーリンク

本機にはパソコン出力端子から電源を次の灯体へ送ることができます。パソコンケーブルは1.5m以内のものを使用してください。

最大2台まで接続することができます。2台以上は接続しないでください。使用しない場合は電源をお切りください。

## メニュー

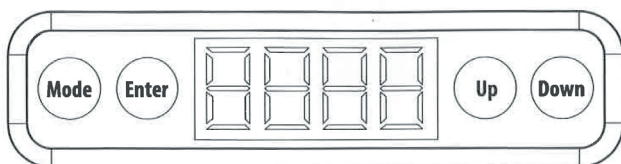

|        |                                  |
|--------|----------------------------------|
| ディスプレイ | 4ケタの英数字を表示します                    |
| MENU   | モードの階層を移動します                     |
| UP     | UP DOWNキーでファンクション内の値を変更することができます |
| DOWN   | 決定します                            |
| ENTER  | 決定します                            |

メニューボタンを押し、ディスプレイ上のメニューを変更します。また各モードで「UP」「DOWN」ボタンを押し、設定項目の値を変化させることができます。ENTERで決定、MENUで戻ります

## MENU 構造

| CH | メニュー | サブメニュー      |         |
|----|------|-------------|---------|
| 1  | 4CH  | d001 ~ d512 |         |
| 2  | 6CH  | d001 ~ d512 |         |
| 3  | 10CH | d001 ~ d512 |         |
| 4  | 48CH | d001 ~ d512 |         |
| 5  | 53CH | d001 ~ d512 |         |
| 6  | C--  | C1 (R)      |         |
|    |      | C2 (G)      |         |
|    |      | C3 (B)      |         |
|    |      | C4 (W)      |         |
|    |      | C5 (GB)     |         |
|    |      | C6 (RB)     |         |
|    |      | C7 (RG)     |         |
|    |      | C8 (RGB)    |         |
|    |      | C9 (RW)     |         |
|    |      | C10 (GW)    |         |
|    |      | C11 (BW)    |         |
|    |      | C12 (RGW)   |         |
|    |      | C13 (RBW)   |         |
|    |      | C14 (GBW)   |         |
|    |      | C15 (RGBW)  |         |
| 7  | P--  | P0 ~ C13    |         |
| 8  | S--  | S001 ~ S100 |         |
| 9  | U--  | R           | 000-255 |
|    |      | G           | 000-255 |
|    |      | B           | 000-255 |
|    |      | W           | 000-255 |
| 10 | DIM  | OFF         |         |
|    |      | dIM1        |         |
|    |      | dIM2        |         |
|    |      | dIM3        |         |
| 11 | trMP | ...         |         |
| 12 | PASS | On          |         |
|    |      | OFF         |         |

### DMX MODE

- MODE ボタンを何回か押して **4CH**、**6CH**、**10CH**、**48CH**、**53CH** から選択し ENTER ボタンを押します。
- UP / DOWN ボタンを使用して、d001 ~ d512 から目的の DMX アドレスを選択します。長押しですばやくスクロールできます。ENTER ボタンを押して保存します。
- DMX モードの値は 6 ページの表を参考にしてください。

### STATIC COLOR

- MODE ボタンを何回か押して **C--** を表示し、ENTER ボタンを押します。
- UP / DOWN ボタンを使用して、プログラム C1~C15 からカラーを選択し ENTER ボタンを押して確定します。
- MODE ボタンを押してメニューに戻ります。

### AUTO SHOW

- MODE ボタンを何回か押して **P--** を表示し、ENTER ボタンを押します。
- UP / DOWN ボタンを使用して、プログラム P0 ~ P13 から選択します。
- ENTER ボタンを押して確定します。
- MODE ボタンを **S--** が表示されるまで押します。
- UP / DOWN ボタンを使用して、S001 ~ S100 (低~速) からスピードを選択します。
- ENTER ボタンを押して設定を保存します。

### MANUAL COLOR

このモードでは、R、G、B、W を使って赤、緑、青、白の色を組み合わせることができます。

- MODE ボタンを何回か押して **U--** を表示し、ENTER ボタンを押します。
- UP / DOWN ボタンを使って R、G、B、W を選択し ENTER ボタンを押して確定します。
- UP / DOWN ボタンを使用して、希望する色の値 000-255 を選択します。ENTER ボタンを押すと次の色に進みます。
- この作業を目的のカラーミックスが得られるまで繰り返します。
- MODE ボタンを押してメニューに戻ります。

### Dimmer

- MODE を何回か押して **dIM** を表示し、ENTER ボタンを押します。
- UP / DOWN ボタンを押して **Off-dIA11-dIM2-dIM3** からディマーカーブを選択します。

### Temp

温度単位を表示します。

- MODE ボタンを何回か押し、**teMP** を表示させます。

### パスワードを有効にする

アクセスパスワードのオン/オフを選択します。

- PASS** が表示されるまで MODE ボタンを何回か押し、ENTER ボタンを押します。
- On または OFF を選択します。フィクスチャーが On に設定されている場合、30 秒後にフィクスチャーをオンにすると、フィクスチャーはディスプレイメニューコントロールに入るためのアクセスパスワードが必要になります。

**注** - 工場出荷時のパスワードは、**UP + DOWN + UP + DOWN** です。

### マスター / スレーブモード

このモードでは、コントローラーを使わずにユニットをつなぎ合わせるすることができます。マスターとして機能するユニットを選択します。先頭のユニットがマスターとして機能します。他のユニットはスレーブとして動作します。

1. 標準の DMX ケーブルを使用して、ユニットの背面にある DMX コネクターを介してユニットをデイジーチェーン接続します。
2. マスターフィクスチャに、目的のプログラムを設定します (AUTO SHOW の項を参照)。
3. スレーブを同じ DMX モードに設定します。

### リンク

1. マスターユニットの DMX OUT を、XLR ケーブルを介して、最初のスレーブユニットの DMX IN に接続します。
2. 最初のスレーブユニットの DMX OUT を 2 番目のスレーブユニットの DMX IN に接続し、すべてのユニットがチェーン接続されるまで繰り返します。

### DMX アドレス

コントローラーでこの機器を操作するには、最初の DMX チャンネルの DMX スタートアドレスを調整します。

例：

コントローラーのアドレスの 33 が最初の DMX チャンネルの機能を制御するために用意されている場合、Q12 ディスプレイのスタートアドレス 33 を調整します。他のファンクションは、自動的に次のアドレスに割り当てられます。

開始アドレス 33 の場合

| MODE  | 割り当て  | スタートアドレス |      |      |
|-------|-------|----------|------|------|
|       |       | 灯体 1     | 灯体 2 | 灯体 3 |
| 4 CH  | 33-36 | 37       | 41   | 45   |
| 6 CH  | 33-38 | 39       | 45   | 51   |
| 10 CH | 33-42 | 43       | 53   | 63   |

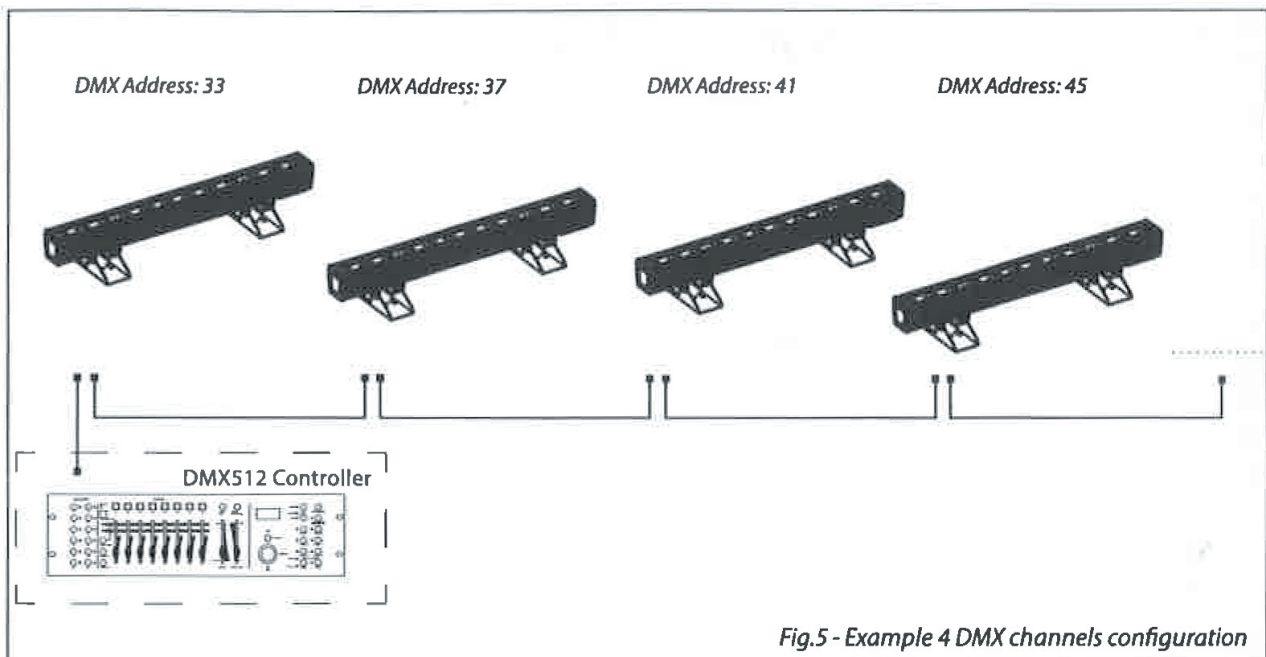

Fig.5 - Example 4 DMX channels configuration

## DMX チャンネル

| 4 CH モード |              |           |
|----------|--------------|-----------|
| CH       | 機能           | DMX 値     |
| 1        | RED 0~100%   | 000 ~ 255 |
| 2        | GREEN 0~100% | 000 ~ 255 |
| 3        | BLUE 0~100%  | 000 ~ 255 |
| 4        | WHITE 0~100% | 000 ~ 255 |

| 6 CH モード |                |           |
|----------|----------------|-----------|
| CH       | 機能             | DMX 値     |
| 1        | DIMMER 0~100%  | 000 ~ 255 |
| 2        | RED 0~100%     | 000 ~ 255 |
| 3        | GREEN 0~100%   | 000 ~ 255 |
| 4        | BLUE 0~100%    | 000 ~ 255 |
| 5        | WHITE 0~100%   | 000 ~ 255 |
| STROBE   |                |           |
| 6        | No Function    | 000 ~ 010 |
|          | ストロボ (速い ~ 遅い) | 011 ~ 255 |

| 10 CH モード         |  |           |
|-------------------|--|-----------|
| CH                | 機能                                       | DMX 値     |
| 1                 | DIMMER 0~100%                            | 000 ~ 255 |
| 2                 | RED 0~100%                               | 000 ~ 255 |
| 3                 | GREEN 0~100%                             | 000 ~ 255 |
| 4                 | BLUE 0~100%                              | 000 ~ 255 |
| 5                 | WHITE 0~100%                             | 000 ~ 255 |
| STROBE            |  |           |
| 6                 | No Function                              | 000 ~ 010 |
|                   | ストロボ (速い ~ 遅い)                           | 011 ~ 255 |
| カラーマクロ + ホワイトバランス |  |           |
| 7                 | No Function                              | 000 ~ 010 |
|                   | R: 100% / G: 0~100% / B: 0%              | 011 ~ 030 |
|                   | R: 100~0% / G: 100% / B: 0%              | 031 ~ 050 |
|                   | R: 0% / G: 100% / B: 0~100%              | 051 ~ 070 |
|                   | R: 0% / G: 100~0% / B: 100%              | 071 ~ 090 |
|                   | R: 0~100% / G: 0% / B: 100%              | 091 ~ 110 |
|                   | R: 100% / G: 0% / B: 100~0%              | 111 ~ 130 |
|                   | R: 100% / G: 0~100% / B: 0~100%          | 131 ~ 150 |
|                   | R: 100~0% / G: 100~0% / B: 100%          | 151 ~ 170 |
|                   | R: 100% / G: 100% / B: 100% /<br>W: 100% | 171 ~ 200 |
|                   | White 1                                  | 201 ~ 205 |
|                   | White 2                                  | 206 ~ 210 |
|                   | White 3                                  | 211 ~ 215 |
| White 4           | 216 ~ 220                                |           |
| White 5           | 221 ~ 225                                |           |

| 10CH モード |          |           |
|----------|----------|-----------|
| 7        | White 6  | 226 ~ 230 |
|          | White 7  | 231 ~ 235 |
|          | White 8  | 236 ~ 240 |
|          | White 9  | 241 ~ 245 |
|          | White 10 | 246 ~ 250 |
|          | White 11 | 251 ~ 255 |

| AUTO PROGRAM    |                 |         |
|-----------------|-----------------|---------|
| 8               | No Function     | 000~010 |
|                 | Auto program 1  | 011~028 |
|                 | Auto program 2  | 029~046 |
|                 | Auto program 3  | 047~064 |
|                 | Auto program 4  | 065~082 |
|                 | Auto program 5  | 083~100 |
|                 | Auto program 6  | 101~118 |
|                 | Auto program 7  | 119~136 |
|                 | Auto program 8  | 137~154 |
|                 | Auto program 9  | 155~172 |
|                 | Auto program 10 | 173~190 |
|                 | Auto program 11 | 191~208 |
|                 | Auto program 12 | 209~226 |
| Auto program 13 | 227~244         |         |
|                 | Auto program 0  | 245~255 |

| AUTO SPEED |                   |         |
|------------|-------------------|---------|
| 9          | オートスピード (遅い ~ 速い) | 000~255 |

| DIMMER SPEED |                          |         |
|--------------|--------------------------|---------|
| 10           | プリセットディマースピード            | 000~051 |
|              | Dimmer Speed Mode OFF    | 052~101 |
|              | Dimmer Speed Mode 1 (速)  | 102~152 |
|              | Dimmer Speed Mode 2 (普通) | 153~203 |
|              | Dimmer Speed Mode 3 (遅)  | 204~255 |

| 48 CH モード |              |           |
|-----------|--------------|-----------|
| CH        | 機能           | DMX 値     |
| 1         | RED 0~100%   | 000 ~ 255 |
| 2         | GREEN 0~100% | 000 ~ 255 |
| 3         | BLUE 0~100%  | 000 ~ 255 |
| 4         | WHITE 0~100% | 000 ~ 255 |
| ...       |              |           |
| 45        | RED 0~100%   | 000 ~ 255 |
| 46        | GREEN 0~100% | 000 ~ 255 |
| 47        | BLUE 0~100%  | 000 ~ 255 |
| 48        | WHITE 0~100% | 000 ~ 255 |

| 53 CH モード      |                          |           |
|----------------|--------------------------|-----------|
| CH             | 機能                       | DMX 値     |
| 1~48           | 48ch 各 RGBW 0 ~ 100%     | 000 ~ 255 |
| AUTO PROGRAM   |                          |           |
| 49             | No Function              | 000 ~ 010 |
|                | Auto Program 1           | 011 ~ 028 |
|                | Auto Program 2           | 029 ~ 046 |
|                | Auto Program 3           | 047 ~ 064 |
|                | Auto Program 4           | 065 ~ 082 |
|                | Auto Program 5           | 083 ~ 100 |
|                | Auto Program 6           | 101 ~ 118 |
|                | Auto Program 7           | 119 ~ 136 |
|                | Auto Program 8           | 137 ~ 154 |
|                | Auto Program 9           | 155 ~ 172 |
|                | Auto Program 10          | 173 ~ 190 |
|                | Auto Program 11          | 191 ~ 208 |
|                | Auto Program 12          | 209 ~ 226 |
|                | Auto Program 13          | 227 ~ 244 |
| Auto Program 0 | 245 ~ 255                |           |
| AUTO SPEED     |                          |           |
| 50             | オートプログラムのスピード<br>(遅い~速い) | 000 ~ 255 |
| DIMMER         |                          |           |
| 51             | マスターディマー 0~100%          | 000 ~ 255 |
| STROBE         |                          |           |
| 52             | NoFunction               | 000~010   |
|                | ストロボ (遅い~速い)             | 011~255   |
| DIMMER SPEED   |                          |           |
| 53             | プリセットディマースピード            | 000~051   |
|                | Dimmer Speed Mode OFF    | 052~101   |
|                | Dimmer Speed Mode 1(速)   | 102~152   |
|                | Dimmer Speed Mode 2(普通)  | 153~203   |
|                | Dimmer Speed Mode3(遅)    | 204~255   |

## ▶ トラブルシューティング

| 問題                | 可能性   | 確認事項   |
|-------------------|---|--|
| フィクスチャーが点灯しない     | <ul style="list-style-type: none"> <li>主電源は入っていますか？</li> <li>ディマーフェーダーが0になっていませんか？</li> <li>カラーフェーダーが全て0になっていませんか？</li> <li>LED素子、または基盤が故障している可能性があります</li> </ul> | <ul style="list-style-type: none"> <li>電源容量を確認してください</li> <li>ディマーCHの値を徐々に上げてください</li> <li>カラーCHの値を徐々に上げてください</li> <li>LED基盤を交換してください</li> </ul> |
| 全体的にライトが弱い        | <ul style="list-style-type: none"> <li>レンズが汚れていませんか？</li> <li>レンズがズれていませんか？</li> </ul>  | <ul style="list-style-type: none"> <li>こまめにレンズのお手入れをしてください</li> <li>レンズを正しくセットしてください</li> </ul>  |
| 電源が入らない           | <ul style="list-style-type: none"> <li>電力は供給されていますか？</li> <li>電源ケーブルが傷んでいませんか？</li> <li>電源が故障しているかもしれません</li> </ul>   | <ul style="list-style-type: none"> <li>電源やブレーカーを確認してください</li> <li>電源ケーブルを確認してください</li> <li>電源サプライを交換してください</li> </ul>                            |
| フィクスチャーがDMXに反応しない | <ul style="list-style-type: none"> <li>DMXアドレスは正しく振られていますか？</li> <li>DMXケーブルが傷んでいませんか？</li> <li>信号がバウンスしているかもしれません</li> </ul>                                     | <ul style="list-style-type: none"> <li>コントロールパネルとアドレスを確認してください。</li> <li>DMXケーブルを取り替えてください</li> <li>終端にターミネータを接続してください</li> </ul>                |

## ▶ スペック

|           |                         |
|-----------|-------------------------|
| 電源        | AC100 - 240 V, 50/60 Hz |
| 消費電力      | 105W                    |
| 光源        | 8W RGBW 4in1 LED x12    |
| ビームアングル   | 25° (15° /45° 利用可能)     |
| フィールドアングル | 35°                     |
| 照度        | 1447LUX @5m             |
| カラーミキシング  | RGBW (色温度 3200K~10000K) |
| ストロボ      | 0-30Hz                  |
| ディマー      | ディマーカーブ 4種              |
| リフレッシュレート | >1800Hz                 |
| 電源端子      | IP65 power In/Out       |
| DMX 端子    | IP65 data In/Out        |

|           |                             |
|-----------|-----------------------------|
| プロトコル     | DMX512                      |
| DMX チャンネル | 4 / 6 / 10 / 48 / 53        |
| 内蔵プログラム   | 有                           |
| ディスプレイ    | 7セグディスプレイ                   |
| 冷却        | 空冷                          |
| 動作環境温度    | -30° ~ 45° C                |
| 本体耐熱      | 62° C                       |
| 材質        | アルミダイキャスト / 強化ガラス           |
| 仕上げ       | マットブラック / ホワイト              |
| IP レート    | IP65                        |
| 寸法 / 重量   | 990 x 200 x 188 mm / 8.82kg |
| 付属        | 電源コード / データケーブル (IP65)      |

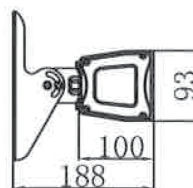
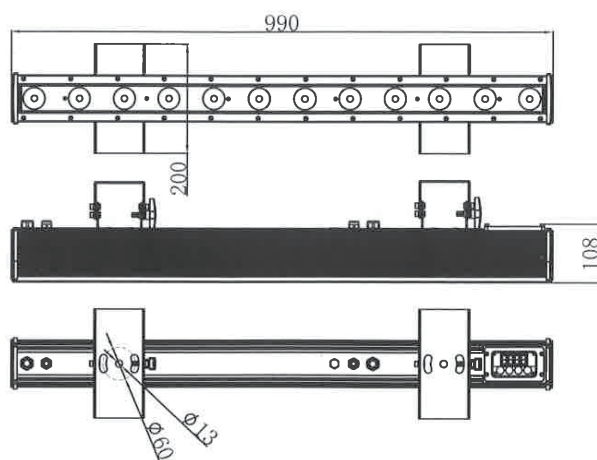

この取扱説明書は、IDE コーポレーション有限公司が制作しています。

発売元：IDE コーポレーション有限公司

〒530-0015 大阪市北区中崎西 1-1-24